

PROFILÉS EN ACIER FLASHLINE HARD ZINC-MAGNESIUM

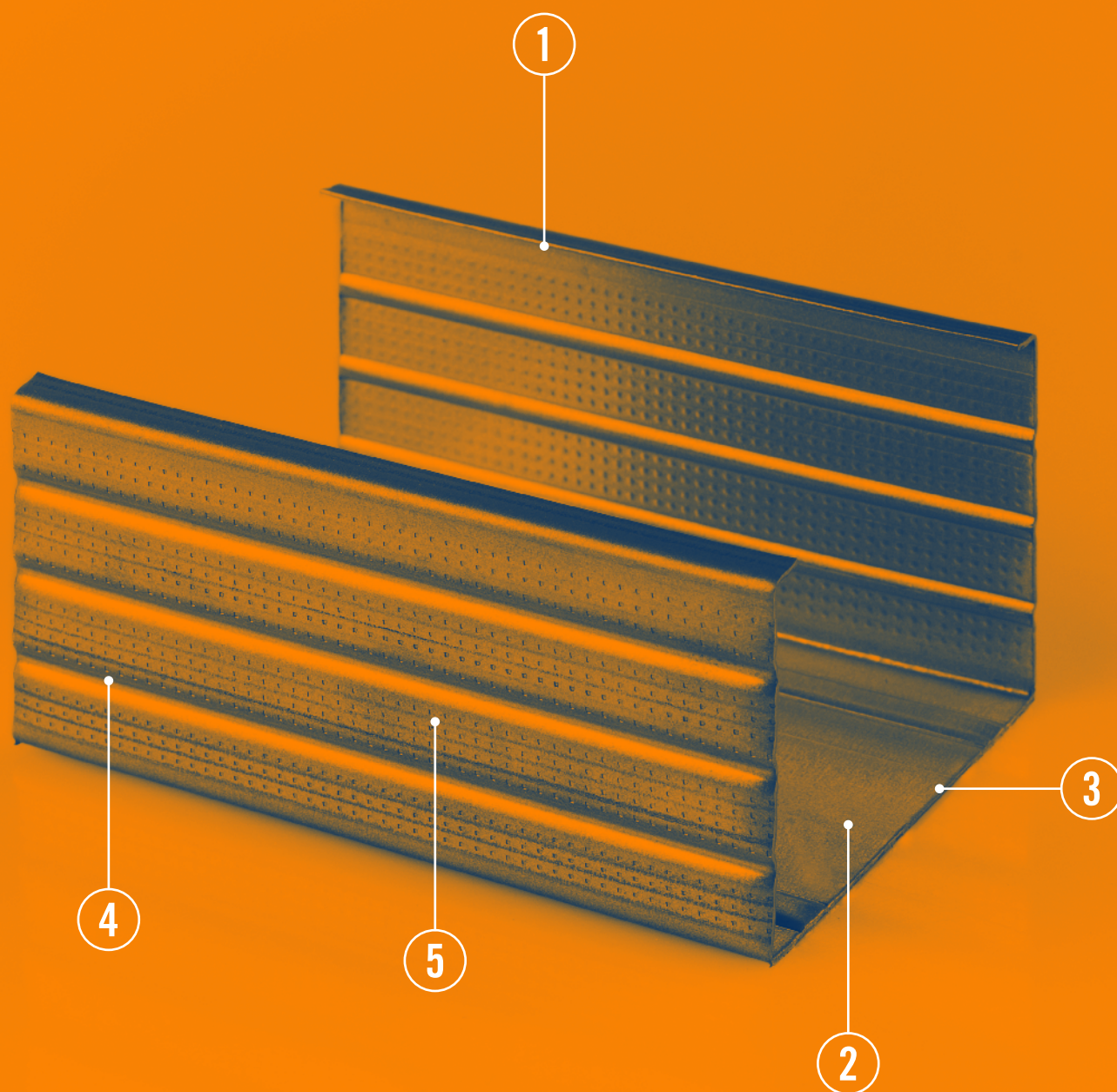

METALSTAMPI

PROFILÉS EN ACIER FLASHLINE HARD ZINC-MAGNESIUM



POINTS FORTS

- 1 — Marquage CE légalement obligatoire, conforme à la norme Européenne EN 14195 (détermination des limites élastiques conforme à la norme EN 10002-1), et EN 13964 (résistances mécaniques à la flexion).
- 2 — Utilisation d'acier avec revêtement de surface en zinc-magnésium à haute résistance à la corrosion (en moyenne 4 fois plus que la norme de couverture égale) obtenu par des procédés de production particuliers ajoutés avec du magnésium.
- 3 — Pouvoir autocatrisant de l'acier avec revêtement en zinc-magnésium dans les zones de coupe et de perçage des vis.
- 4 — Nervures marquées de durcissement longitudinal (pour améliorer la résistance mécanique).
- 5 — Cannelures sur les surfaces de fixation (pour faciliter la pénétration des vis).
- 6 — Variété gamme avec épaisseurs 0,6-0,8-1 mm.

CARACTÉRISTIQUES DU PRODUIT

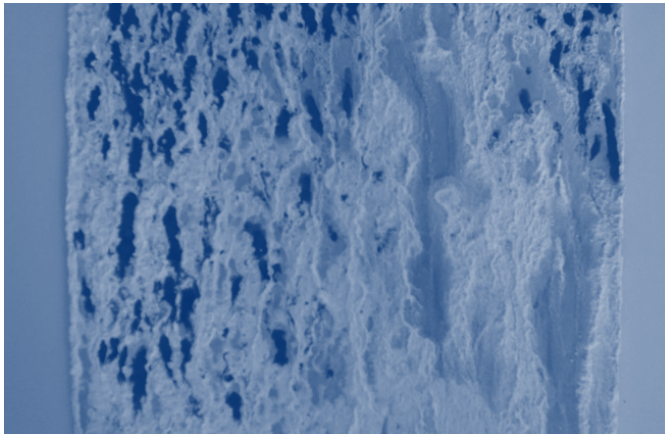

Essai au brouillard salin
500 heures bords découverts
zinc standard

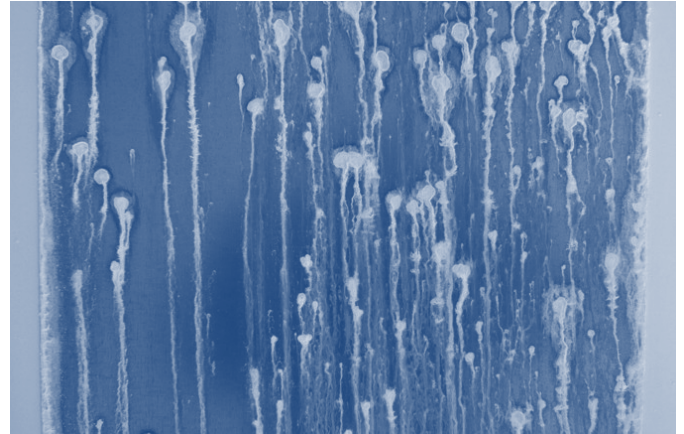

Essai au brouillard salin
500 heures bords découverts
zinc standard

Comparaison entre produits et relative résistance au brouillard salin

produit	Épaisseur du revêtement		heures de résistance au brouillard salin nécessaires pour atteindre la rouille rou	Dureté du revêtement anti-rayures HV	Résistance absolue en heures/μm de revêtement
	g/mq	μm			
zinc standard	Z 140	10	180	18	70
zinc-magnésium	ZM 120	8	720	90	140-170

RAIL U 0,6 mm

28/16/28 - 30/28/30



Code	Description	Dimension et épaisseur mm	kg par palette	MI par palette	Application	Contenu de l'emballage
	rail U/28/16/28 zinc-magnésium	b 16 h 28 s 0,6			faux-plafond (seulement rail périmétrale) contre-cloison	160 pièces au total 20 paquets de 8 pièces chacune
PU16283000ZM	U/28/16/28/3000/0,6	l 3000	156,00	480,00		
PU16284000ZM	U/28/16/28/4000/0,6	l 4000	208,00	640,00		

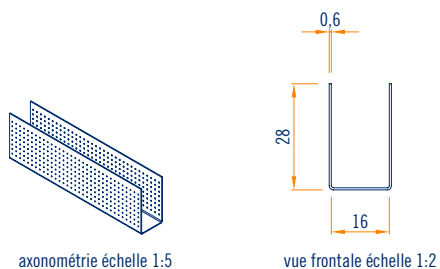

Code	Description	Dimension et épaisseur mm	kg par palette	MI par palette	Application	Contenu de l'emballage
	rail U/30/28/30 zinc-magnésium	b 28 h 30 s 0,6			faux-plafond (seulement rail périmétrale) contre-cloison	300 pièces au total 25 paquets de 12 pièces chacune
PU28303000ZM	U/30/28/30/3000/0,6	l 3000	431,57	900,00		
PU28304000ZM	U/30/28/30/4000/0,6	l 4000	575,43	1200,00		

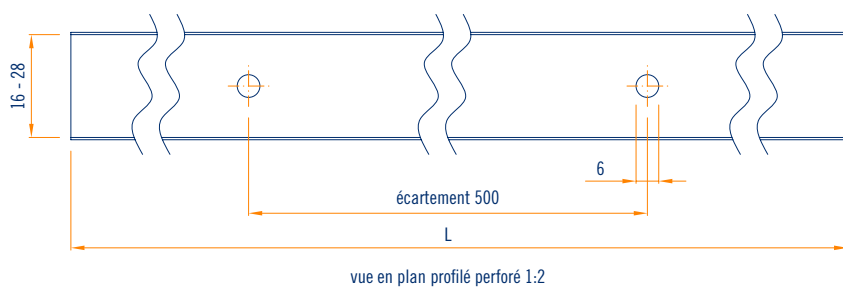
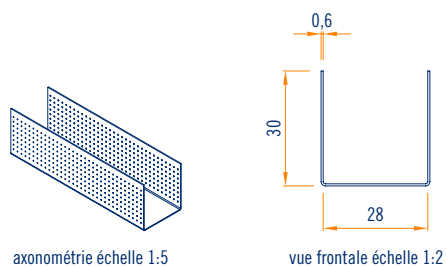

MONTANT EN C 0,6 mm

15/48/15 BA-BS - 27/48/27 BA-BS - 27/60/27 BI



Code	Description	Dimension et épaisseur mm	kg par palette	MI par palette	Application	Contenu de l'emballage
	montant en C/15/48/15 bord arrondi zinc-magnésium	b 48 h 15 s 0,6			faux-plafond contre-cloison	192 pièces au total 24 paquets de 8 pièces chacune
PC50153000BAZM	C/15/48/15/3000/0,6	l 3000	255,06	576,00		
PC50154000BAZM	C/15/48/15/4000/0,6	l 4000	340,08	768,00		

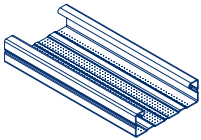

axonométrie échelle 1:5

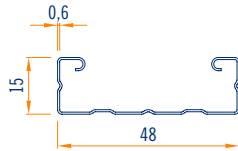

vue frontale échelle 1:2

Code	Description	Dimension et épaisseur mm	kg par palette	MI par palette	Application	Contenu de l'emballage
	montant C/27/48/27 bord arrondi zinc-magnésium	b 48 h 27 s 0,6			faux-plafond contre-cloison	120 pièces au total 15 paquets de 8 pièces chacune
PC50273000BAZM	C/27/48/27/3000/0,6	l 3000	198,29	360,00		
PC50274000BAZM	C/27/48/27/4000/0,6	l 4000	264,38	480,00		

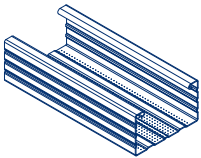

axonométrie échelle 1:5

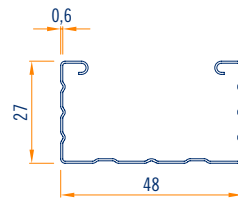

vue frontale échelle 1:2

Code	Description	Dimension et épaisseur mm	kg par palette	MI par palette	Application	Contenu de l'emballage
	montant C/27/60/27 bord arrondi zinc-magnésium	b 60 h 27 s 0,6			faux-plafond contre-cloison	120 pièces au total 15 paquets de 8 pièces chacune
PC60273000BAZM	C/27/60/27/3000/0,6	l 3000	206,06	360,00		
PC60274000BAZM	C/27/60/27/4000/0,6	l 4000	274,75	480,00		

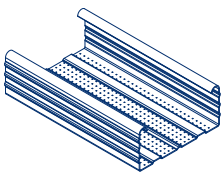

axonométrie échelle 1:5

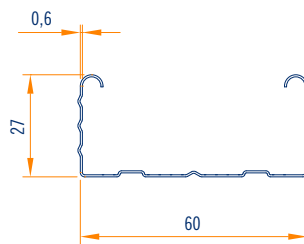

vue frontale échelle 1:2

RAIL AUTOBLOQUANT EN U 0,8 mm

40/28/40 BA



Code	Description	Dimension et épaisseur mm	kg par palette	MI par palette	Application	Contenu de l'emballage
	rail autobloquant U/40/28/40 bord arrondi zinc-magnésium	b 28 h 40 s 0,8			faux-plafond contre-cloison	120 pièces au total 15 paquets de 8 pièces chacune
PU28403000BAZM	U/40/28/40/3000/0,8	l 3000	234,00	360,00		
PU28404000BAZM	U/40/28/40/4000/0,8	l 4000	312,00	312,00		

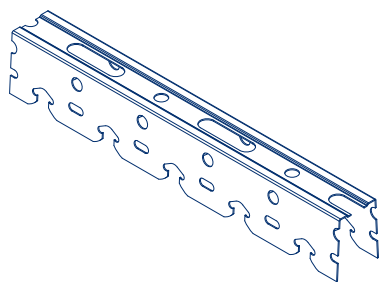

axonométrie échelle 1:5

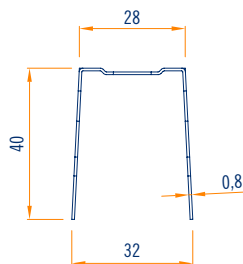

vue frontale échelle 1:2

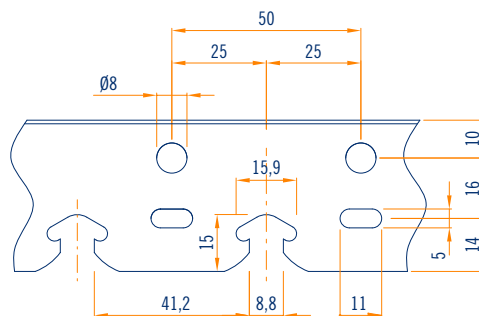

vue latérale profilé perforé échelle 1:2

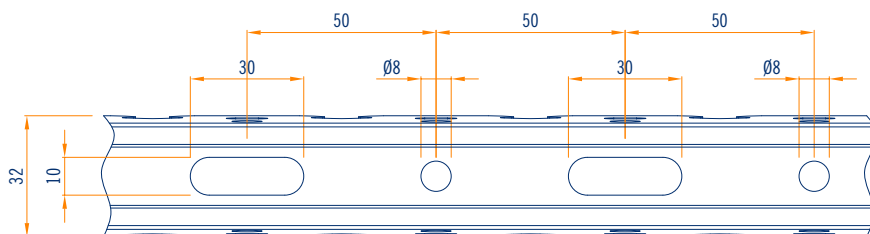

vue en plan profilé perforé échelle 1:2

RAIL U 0,6 mm

40/50/40 - 40/75/40 - 40/100/40 - 40/125/40 - 40/150/40



Code	Description	Dimension et épaisseur mm	kg par palette	MI par palette	Application	Contenu de l'emballage
	rail U/40/50/40 zinc-magnésium	b 50 h 40 s 0,6			contre-cloison cloison	120 pièces au total 15 paquets de 8 pièces chacune
PU50403000ZM	U/40/50/40/3000/0,6	l 3000	213,84	360,00		
PU50404000ZM	U/40/50/40/4000/0,6	l 4000	285,12	480,00		

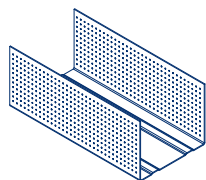

axonométrie échelle 1:5

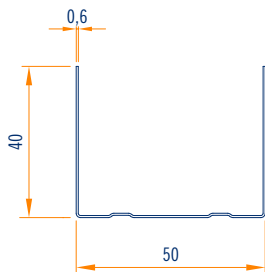

vue frontale échelle 1:2

Code	Description	Dimension et épaisseur mm	kg par palette	MI par palette	Application	Contenu de l'emballage
	rail U/40/75/40 zinc-magnésium	b 75 h 40 s 0,6			contre-cloison cloison	120 pièces au total 15 paquets de 8 pièces chacune
PU75403000ZM	U/40/75/40/3000/0,6	l 3000	256,80	360,00		
PU75404000ZM	U/40/75/40/4000/0,6	l 4000	342,40	480,00		

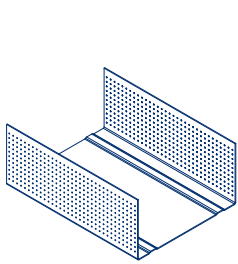

axonométrie échelle 1:5

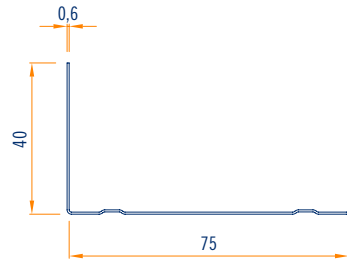

vue frontale échelle 1:2

Code	Description	Dimension et épaisseur mm	kg par palette	MI par palette	Application	Contenu de l'emballage
	rail U/40/100/40 zinc-magnésium	b 100 h 40 s 0,6			contre-cloison cloison	120 pièces au total 15 paquets de 8 pièces chacune
PU100403000ZM	U/40/100/40/3000/0,6	l 3000	295,49	360,00		
PU100404000ZM	U/40/100/40/4000/0,6	l 4000	393,98	480,00		

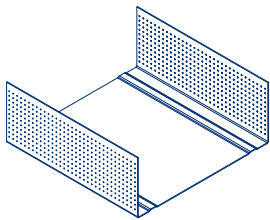

axonométrie échelle 1:5

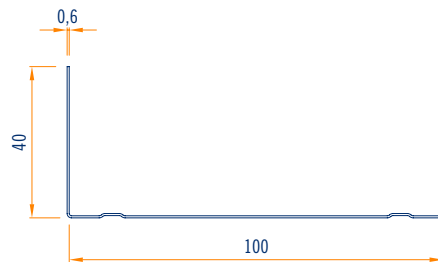

vue frontale échelle 1:2

Code	Description	Dimension et épaisseur mm	kg par palette	MI par palette	Application	Contenu de l'emballage
	rail U/40/125/40 zinc-magnésium	b 125 h 40 s 0,6			contre-cloison cloison	80 pièces au total 20 paquets de 4 pièces chacune
PU125403000ZM	U/40/125/40/3000/0,6	l 3000	228,00	240,00		
PU125404000ZM	U/40/125/40/4000/0,6	l 4000	304,00	320,00		

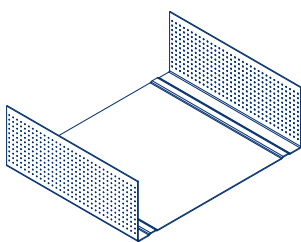

axonométrie échelle 1:5

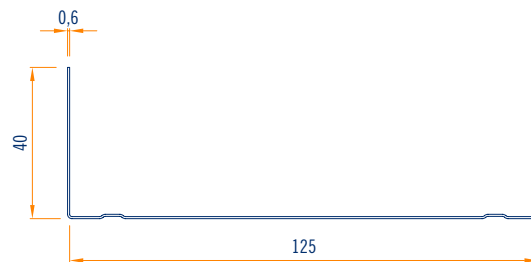

vue frontale échelle 1:2

214 FLASHLINE ZINC-MAGNESIUM

Code	Description	Dimension et épaisseur mm	kg par palette	MI par palette	Application	Contenu de l'emballage
	rail U/40/150/40 zinc-magnésium	b 150 h 40 s 0,6			contre-cloison cloison	80 pièces au total 20 paquets de 4 pièces chacune
PU150403000ZM	U/40/150/40/3000/0,6	I 3000	256,80	240,00		
PU150404000ZM	U/40/150/40/4000/0,6	I 4000	342,40	320,00		

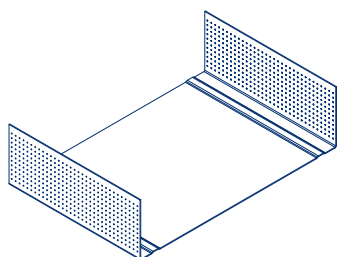

axonométrie échelle 1:5

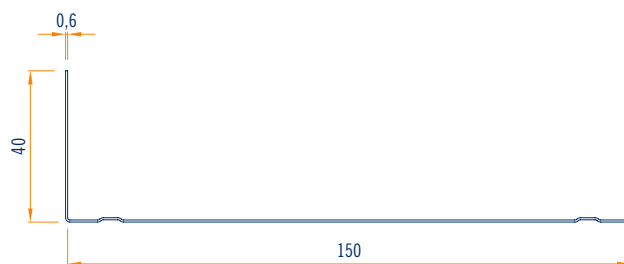

vue frontale échelle 1:2

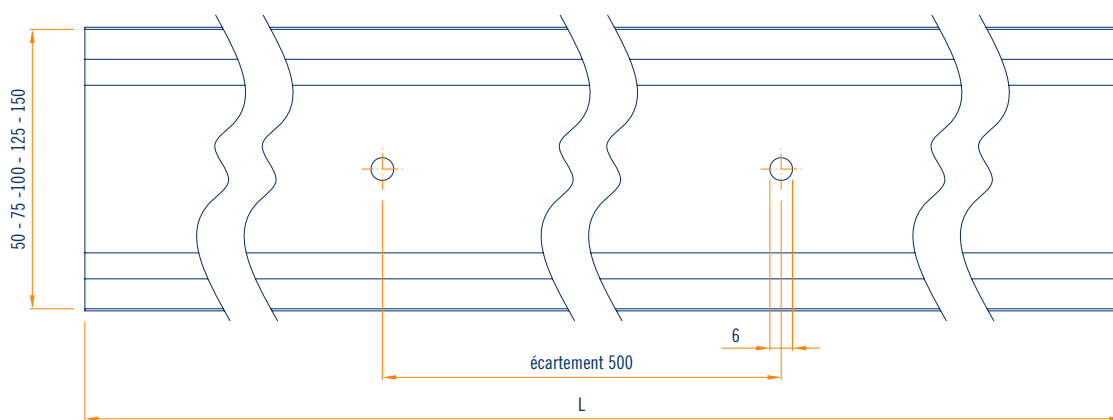

vue en plan profilé perforé échelle 1:2

RAIL TÉLESCOPIQUE EN U 1 mm



Code	Description	Dimension et épaisseur mm	kg par palette	MI par palette	Application	Contenu de l'emballage
	rail télescopique zinc-magnésium H 100 S 1	b 50-75-100-125-150 h 100 s 1			contre-cloison cloison	4 pièces au total
PU501003000ZM.1	U/100/50/100/3000/1	l 3000	23,52	12,00		
PU751003000ZM.1	U/100/75/100/3000/1	l 3000	25,92	12,00		
PU1001003000ZM.1	U/100/100/100/3000/1	l 3000	28,32	12,00		
PU1251003000ZM.1	U/100/125/100/3000/1	l 3000	30,60	12,00		
PU1501003000ZM.1	U/100/150/100/3000/1	l 3000	33,00	12,00		

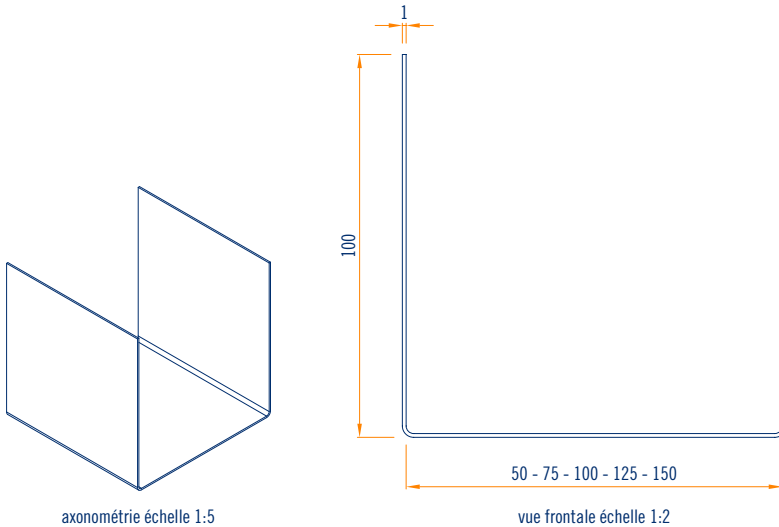

MONTANT EN C 0,6 mm

50/49/47 - 50/74/47 - 50/99/47 - 50/124/47 - 50/149/47



Code	Description	Dimension et épaisseur mm	kg par palette	MI par palette	Application	Contenu de l'emballage
	montant C/50/49/47 zinc-magnésium	b 49 h 50 s 0,6			contre-cloison cloison	120 pièces au total 15 paquets de 8 pièces chacune
PC50503000ZM	C/50/49/47/3000/0,6	l 3000	268,27	360,00		
PC50504000ZM	C/50/49/47/4000/0,6	l 4000	357,70	480,00		

autres longueurs sur demande

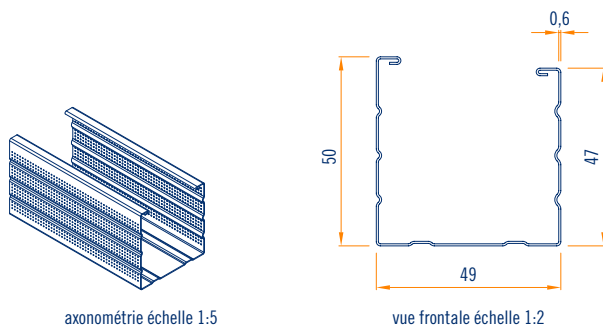

216 FLASHLINE ZINC-MAGNESIUM

Code	Description	Dimension et épaisseur mm	kg par palette	MI par palette	Application	Contenu de l'emballage
	montant C/50/74/47 zinc-magnésium	b 74 h 50 s 0,6			contre-cloison cloison	120 pièces au total 15 paquets de 8 pièces chacune
PC75503000ZM	C/50/74/47/3000/0,6	l 3000	311,04	360,00		
PC75504000ZM	C/50/74/47/4000/0,6	l 4000	414,72	480,00		

autres longueurs sur demande

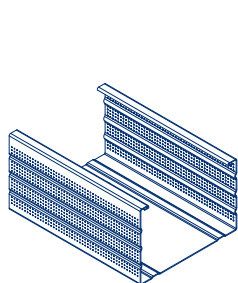

axonométrie échelle 1:5

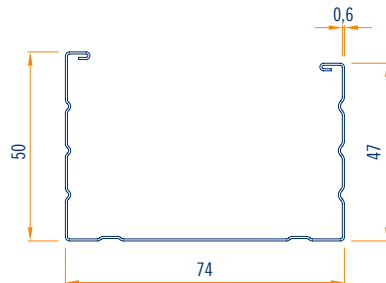

vue frontale échelle 1:2

Code	Description	Dimension et épaisseur mm	kg par palette	MI par palette	Application	Contenu de l'emballage
	montant C/50/99/47 zinc-magnésium	b 99 h 50 s 0,6			contre-cloison cloison	120 pièces au total 15 paquets de 8 pièces chacune
PC100503000ZM	C/50/99/47/3000/0,6	l 3000	353,81	360,00		
PC100504000ZM	C/50/99/47/4000/0,6	l 4000	471,74	480,00		

autres longueurs sur demande

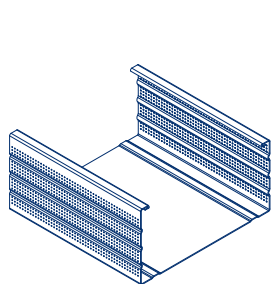

axonométrie échelle 1:5

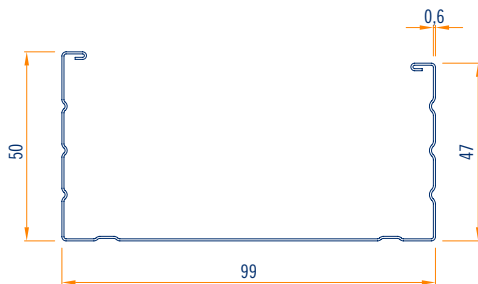

vue frontale échelle 1:2

Code	Description	Dimension et épaisseur mm	kg par palette	MI par palette	Application	Contenu de l'emballage
	montant C/50/124/47 zinc-magnésium	b 124 h 50 s 0,6			contre-cloison cloison	80 pièces au total 20 paquets de 4 pièces chacune
PC125503000ZM	C/50/124/47/3000/0,6	l 3000	266,40	240,00		
PC125504000ZM	C/50/124/47/4000/0,6	l 4000	355,20	320,00		

autres longueurs sur demande

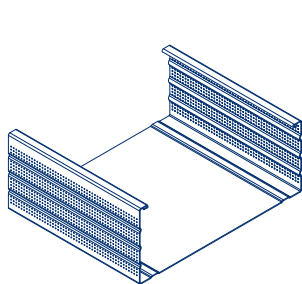

axonométrie échelle 1:5

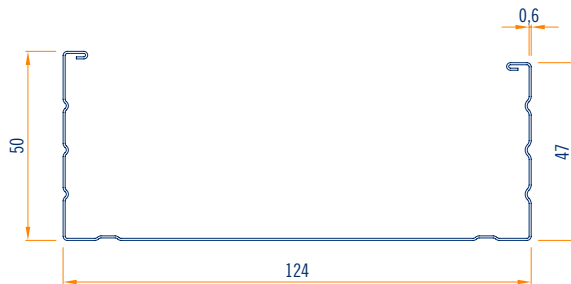

vue frontale échelle 1:2

Code	Description	Dimension et épaisseur mm	kg par palette	MI par palette	Application	Contenu de l'emballage
	montant C/50/149/47 zinc-magnésium	b 149 h 50 s 0,6			contre-cloison cloison	80 pièces au total 20 paquets de 4 pièces chacune
PC150503000ZM	C/50/149/47/3000/0,6	l 3000	292,80	240,00		
PC150504000ZM	C/50/149/47/4000/0,6	l 4000	390,40	320,00		

autres longueurs sur demande

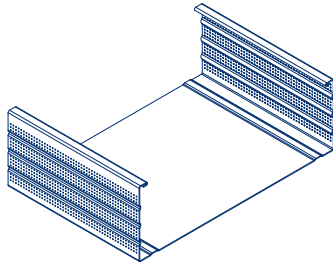

axonométrie échelle 1:5

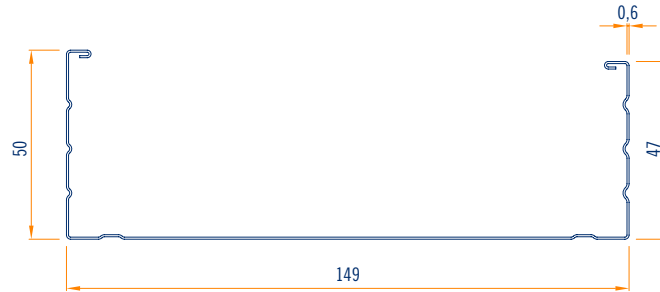

vue frontale échelle 1:2

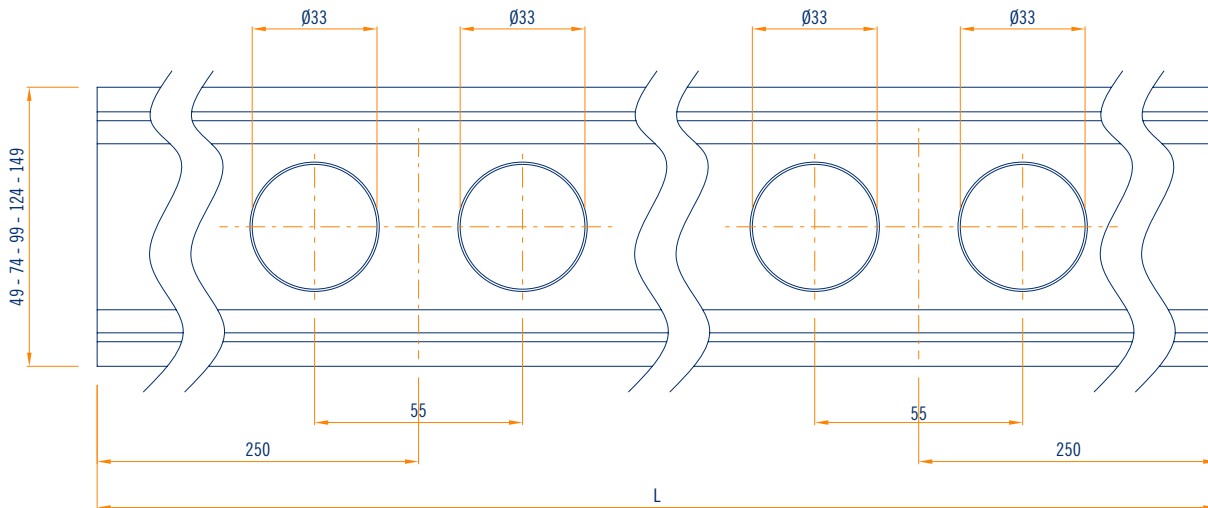

vue en plan profilé perforé échelle 1:2

RAIL U 0,8 mm

40/50/40 - 40/75/40 - 40/100/40 - 40/125/40 - 40/150/40



Code	Description	Dimension et épaisseur mm	kg par palette	MI par palette	Application	Contenu de l'emballage
	rail U/40/50/40 zinc-magnésium	b 50 h 40 s 0,8			contre-cloison cloison	120 pièces au total 15 paquets de 8 pièces chacune
PU50403000ZM.8	U/40/50/40/3000/0,8	I 3000	288,00	360,00		
PU50404000ZM.8	U/40/50/40/4000/0,8	I 4000	384,00	480,00		

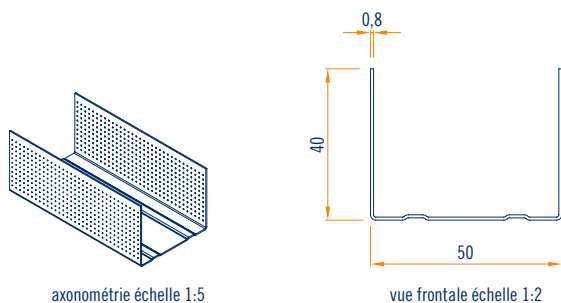

Code	Description	Dimension et épaisseur mm	kg par palette	MI par palette	Application	Contenu de l'emballage
	rail U/40/75/40 zinc-magnésium	b 75 h 40 s 0,8			contre-cloison cloison	120 pièces au total 15 paquets de 8 pièces chacune
PU75403000ZM.8	U/40/75/40/3000/0,8	I 3000	342,00	360,00		
PU75404000ZM.8	U/40/75/40/4000/0,8	I 4000	456,00	480,00		

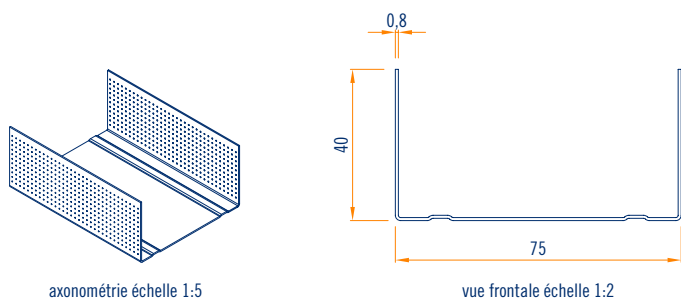

Code	Description	Dimension et épaisseur mm	kg par palette	MI par palette	Application	Contenu de l'emballage
	rail U/40/100/40 zinc-magnésium	b 100 h 40 s 0,8			contre-cloison cloison	120 pièces au total 15 paquets de 8 pièces chacune
PU100403000ZM.8	U/40/100/40/3000/0,8	I 3000	352,80	360,00		
PU100404000ZM.8	U/40/100/40/4000/0,8	I 4000	399,80	480,00		

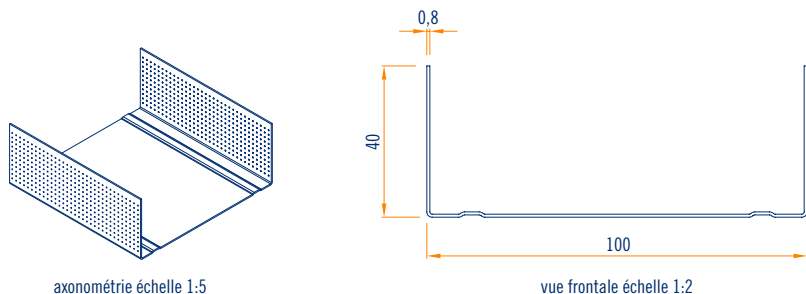

Code	Description	Dimension et épaisseur mm	kg par palette	MI par palette	Application	Contenu de l'emballage
	rail U/40/125/40 zinc-magnésium	b 125 h 40 s 0,8			contre-cloison cloison	80 pièces au total 20 paquets de 4 pièces chacune
PU125403000ZM.8	U/40/125/40/3000/0,8	I 3000	304,80	240,00		
PU125404000ZM.8	U/40/125/40/4000/0,8	I 4000	406,40	320,00		

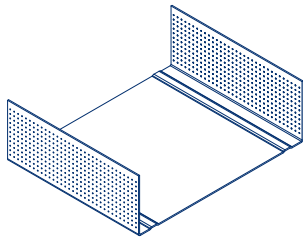

axonométrie échelle 1:5

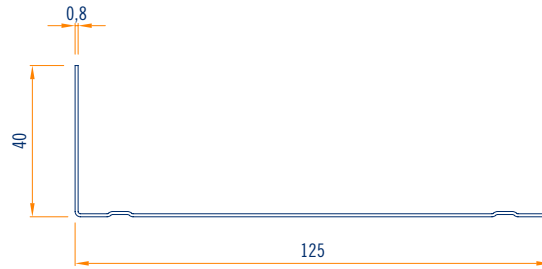

vue frontale échelle 1:2

Code	Description	Dimension et épaisseur mm	kg par palette	MI par palette	Application	Contenu de l'emballage
	rail U/40/150/40 zinc-magnésium	b 150 h 40 s 0,8			contre-cloison cloison	80 pièces au total 20 paquets de 4 pièces chacune
PU150403000ZM.8	U/40/150/40/3000/0,8	I 3000	343,20	240,00		
PU150404000ZM.8	U/40/150/40/4000/0,8	I 4000	457,60	320,00		

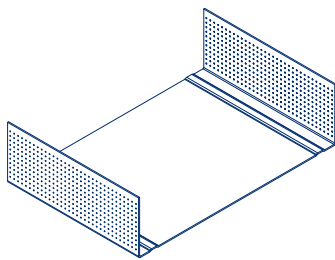

axonométrie échelle 1:5

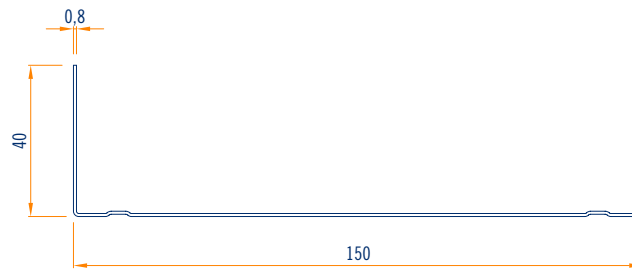

vue frontale échelle 1:2

MONTANT EN C 0,8 mm

50/49/47 - 50/74/47 - 50/99/47 - 50/124/47 - 50/149/47



Code	Description	Dimension et épaisseur mm	kg par palette	MI par palette	Application	Contenu de l'emballage
	montant C/50/49/47 zinc-magnésium	b 49 h 50 s 0,8			contre-cloison cloison	120 pièces au total 15 paquets de 8 pièces chacune
PC50503000ZM.8	C/50/49/47/3000/0,8	I 3000	345,60	360,00		
PC50504000ZM.8	C/50/49/47/4000/0,8	I 4000	460,80	480,00		

autres longueurs sur demande

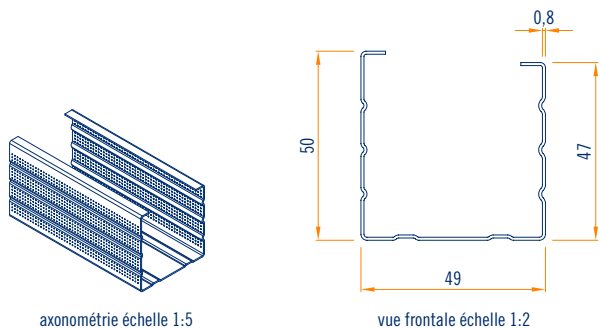

Code	Description	Dimension et épaisseur mm	kg par palette	MI par palette	Application	Contenu de l'emballage
	montant C/50/74/47 zinc-magnésium	b 74 h 50 s 0,8			contre-cloison cloison	120 pièces au total 15 paquets de 8 pièces chacune
PC75503000ZM.8	C/50/74/47/3000/0,8	I 3000	403,20	360,00		
PC75504000ZM.8	C/50/74/47/4000/0,8	I 4000	537,60	480,00		

autres longueurs sur demande

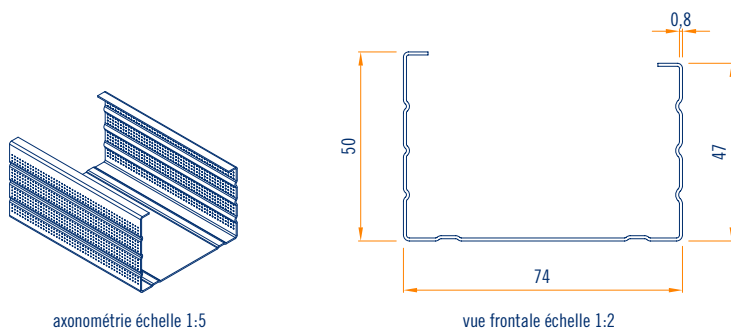

Code	Description	Dimension et épaisseur mm	kg par palette	MI par palette	Application	Contenu de l'emballage
	montant C/50/99/47 zinc-magnésium	b 99 h 50 s 0,8			contre-cloison cloison	120 pièces au total 15 paquets de 8 pièces chacune
PC100503000ZM.8	C/50/99/47/3000/0,8	I 3000	457,20	360,00		
PC100504000ZM.8	C/50/99/47/4000/0,8	I 4000	609,60	480,00		

autres longueurs sur demande

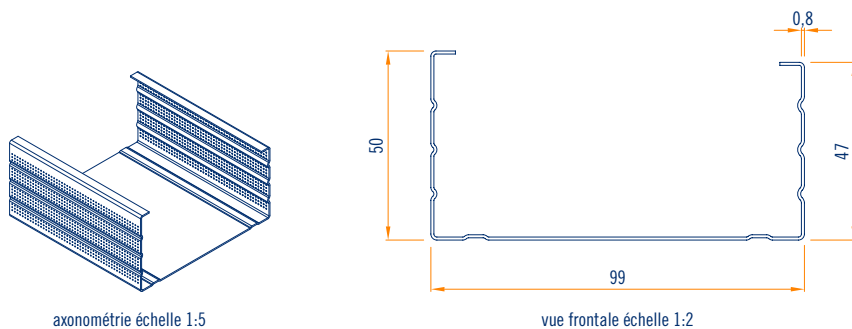

Code	Description	Dimension et épaisseur mm	kg par palette	MI par palette	Application	Contenu de l'emballage
	montant C/50/124/47 zinc-magnésium	b 124 h 50 s 0,8			contre-cloison cloison	80 pièces au total 20 paquets de 4 pièces chacune
PC125503000ZM.8	C/50/124/47/3000/0,8	l 3000	343,20	240,00		
PC125504000ZM.8	C/50/124/47/4000/0,8	l 4000	457,60	320,00		

autres longueurs sur demande

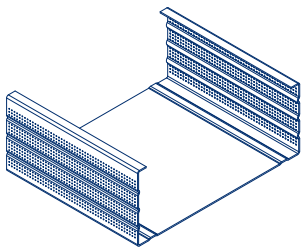

axonométrie échelle 1:5

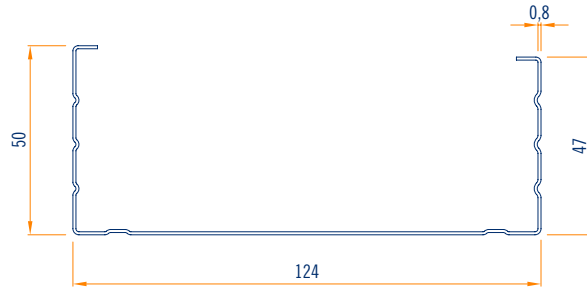

vue frontale échelle 1:2

Code	Description	Dimension et épaisseur mm	kg par palette	MI par palette	Application	Contenu de l'emballage
	montant C/50/149/47 zinc-magnésium	b 149 h 50 s 0,8			contre-cloison cloison	80 pièces au total 20 paquets de 4 pièces chacune
PC150503000ZM.8	C/50/149/47/3000/0,8	l 3000	381,60	240,00		
PC150504000ZM.8	C/50/149/47/4000/0,8	l 4000	508,80	320,00		

autres longueurs sur demande

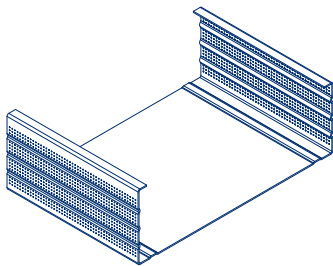

axonométrie échelle 1:5

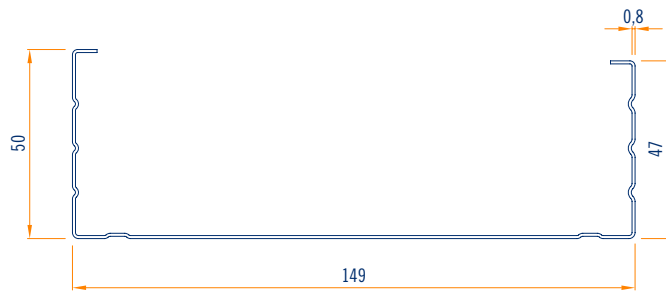

vue frontale échelle 1:2

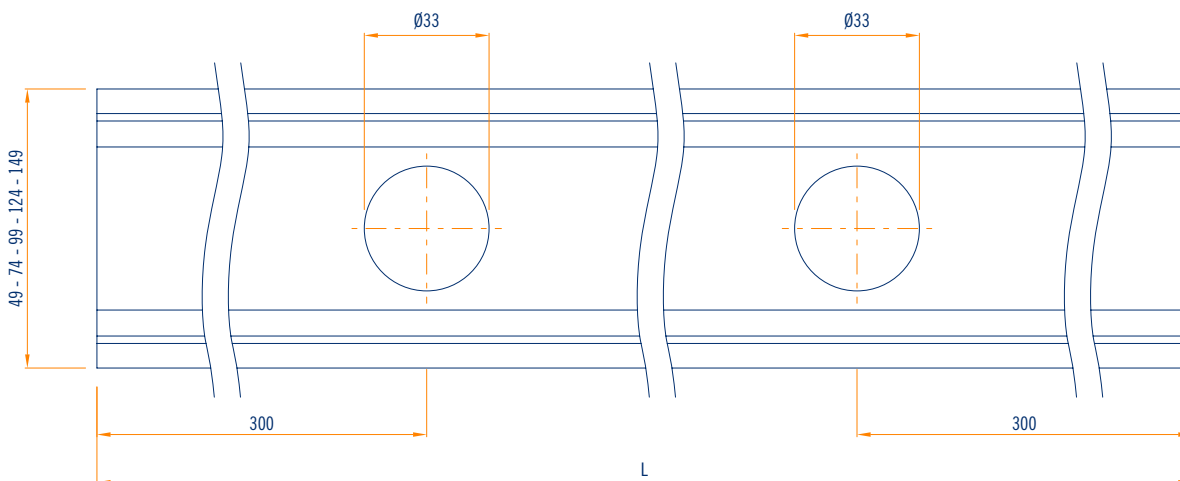

vue en plan profilé perforé échelle 1:2

RAIL U 1 mm

40/50/40 - 40/75/40 - 40/100/40 - 40/125/40 - 40/150/40



Code	Description	Dimension et épaisseur mm	kg par palette	MI par palette	Application	Contenu de l'emballage
	rail U/40/50/40 zinc-magnésium	b 50 h 40 s 1			contre-cloison cloison	120 pièces au total 15 paquets de 8 pièces chacune
PU50403000ZM.1	U/40/50/40/3000/1	l 3000	387,24	360,00		
PU50404000ZM.1	U/40/50/40/4000/1	l 4000	516,33	480,00		

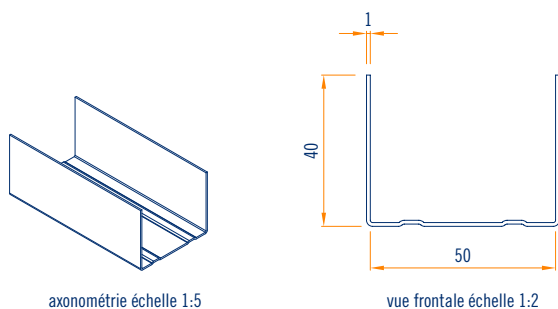

axonométrie échelle 1:5

vue frontale échelle 1:2

Code	Description	Dimension et épaisseur mm	kg par palette	MI par palette	Application	Contenu de l'emballage
	rail U/40/75/40 zinc-magnésium	b 75 h 40 s 1			contre-cloison cloison	120 pièces au total 15 paquets de 8 pièces chacune
PU75403000ZM.1	U/40/75/40/3000/1	l 3000	462,67	360,00		
PU75404000ZM.1	U/40/75/40/4000/1	l 4000	616,89	480,00		

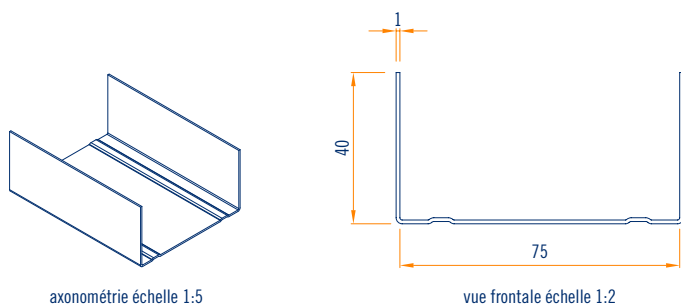

axonométrie échelle 1:5

vue frontale échelle 1:2

Code	Description	Dimension et épaisseur mm	kg par palette	MI par palette	Application	Contenu de l'emballage
	rail U/40/100/40 zinc-magnésium	b 100 h 40 s 1			contre-cloison cloison	120 pièces au total 15 paquets de 8 pièces chacune
PU100403000ZM.1	U/40/100/40/3000/1	l 3000	540,43	360,00		
PU100404000ZM.1	U/40/100/40/4000/1	l 4000	720,58	480,00		

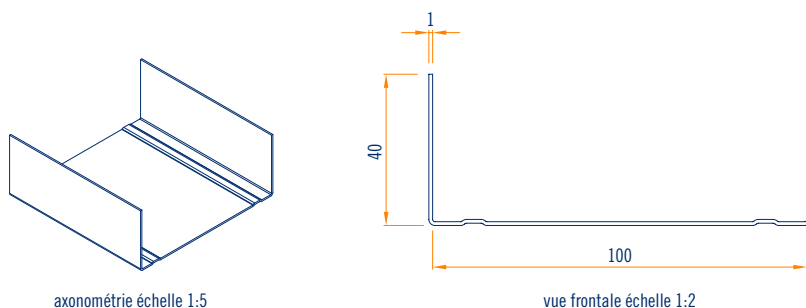

axonométrie échelle 1:5

vue frontale échelle 1:2

Code	Description	Dimension et épaisseur mm	kg par palette	MI par palette	Application	Contenu de l'emballage
	rail U/40/125/40 zinc-magnésium	b 125 h 40 s 1			contre-cloison cloison	80 pièces au total 20 paquets de 4 pièces chacune
PU125403000ZM.1	U/40/125/40/3000/1	l 3000	410,83	240,00		
PU125404000ZM.1	U/40/125/40/4000/1	l 4000	548,12	320,00		

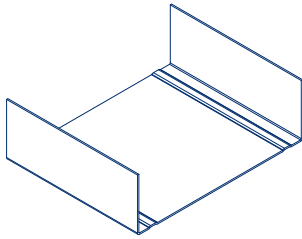

axonométrie échelle 1:5

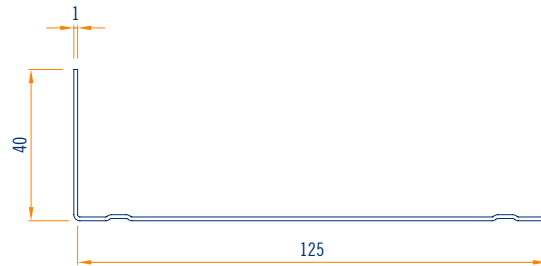

vue frontale échelle 1:2

Code	Description	Dimension et épaisseur mm	kg par palette	MI par palette	Application	Contenu de l'emballage
	rail U/40/150/40 zinc-magnésium	b 150 h 40 s 1			contre-cloison cloison	80 pièces au total 20 paquets de 4 pièces chacune
PU150403000ZM.1	U/40/150/40/3000/1	l 3000	461,89	240,00		
PU150404000ZM.1	U/40/150/40/4000/1	l 4000	615,86	320,00		

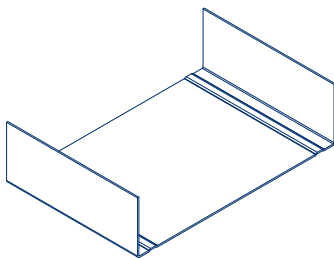

axonométrie échelle 1:5

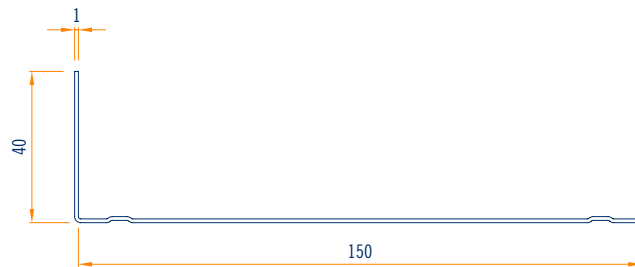

vue frontale échelle 1:2

MONTANT EN C 1 mm

50/49/47 - 50/74/47 - 50/99/47 - 50/124/47 - 50/149/47



Code	Description	Dimension et épaisseur mm	kg par palette	MI par palette	Application	Contenu de l'emballage
	montant C/50/49/47 zinc-magnésium	b 49 h 50 s 1			contre-cloison cloison	120 pièces au total 15 paquets de 8 pièces chacune
PC50503000ZM.1	C/50/49/47/3000/1	l 3000	466,56	360,00		
PC50504000ZM.1	C/50/49/47/4000/1	l 4000	622,10	480,00		

autres longueurs sur demande

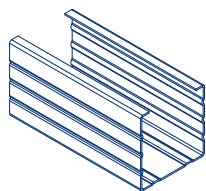

axonométrie échelle 1:5

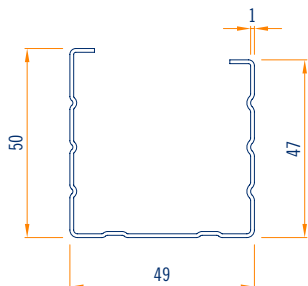

vue frontale échelle 1:2

Code	Description	Dimension et épaisseur mm	kg par palette	MI par palette	Application	Contenu de l'emballage
	montant C/50/74/47 zinc-magnésium	b 74 h 50 s 1			contre-cloison cloison	120 pièces au total 15 paquets de 8 pièces chacune
PC75503000ZM.1	C/50/74/47/3000/1	l 3000	543,15	360,00		
PC75504000ZM.1	C/50/74/47/4000/1	l 4000	724,20	480,00		

autres longueurs sur demande

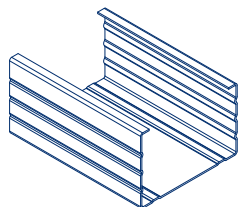

axonométrie échelle 1:5

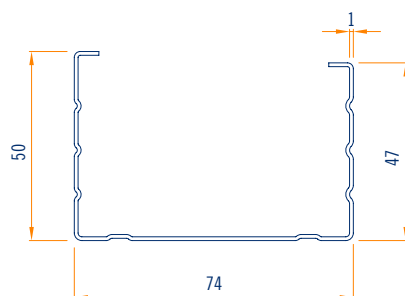

vue frontale échelle 1:2

Code	Description	Dimension et épaisseur mm	kg par palette	MI par palette	Application	Contenu de l'emballage
	montant C/50/99/47 zinc-magnésium	b 99 h 50 s 1			contre-cloison cloison	120 pièces au total 15 paquets de 8 pièces chacune
PC100503000ZM.1	C/50/99/47/3000/1	l 3000	619,74	360,00		
PC100504000ZM.1	C/50/99/47/4000/1	l 4000	825,81	480,00		

autres longueurs sur demande

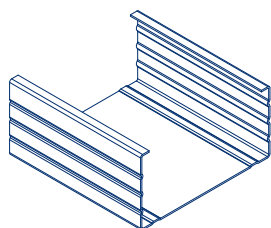

axonométrie échelle 1:5

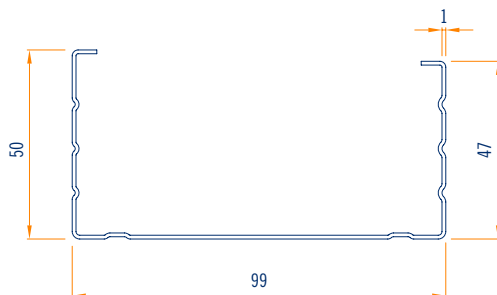

vue frontale échelle 1:2

Code	Description	Dimension et épaisseur mm	kg par palette	MI par palette	Application	Contenu de l'emballage
	montant C/50/124/47 zinc-magnésium	b 124 h 50 s 1			contre-cloison cloison	80 pièces au total 20 paquets de 4 pièces chacune
PC125503000ZM.1	C/50/124/47/3000/1	l 3000	463,97	240,00		
PC125504000ZM.1	C/50/124/47/4000/1	l 4000	618,28	320,00		

autres longueurs sur demande

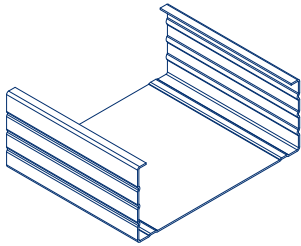

axonométrie échelle 1:5

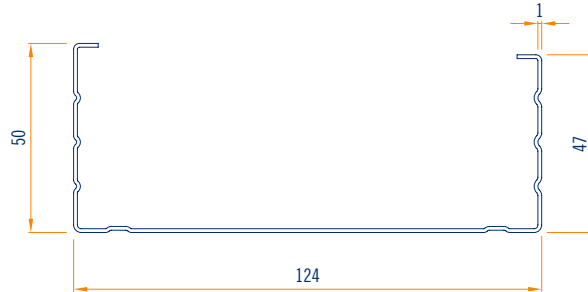

vue frontale échelle 1:2

Code	Description	Dimension et épaisseur mm	kg par palette	MI par palette	Application	Contenu de l'emballage
	montant C/50/149/47 zinc-magnésium	b 149 h 50 s 1			contre-cloison cloison	80 pièces au total 20 paquets de 4 pièces chacune
PC150503000ZM.1	C/50/149/47/3000/1	l 3000	514,77	240,00		
PC150504000ZM.1	C/50/149/47/4000/1	l 4000	686,36	320,00		

autres longueurs sur demande

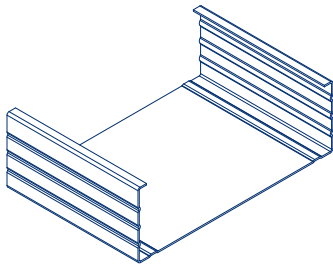

axonométrie échelle 1:5

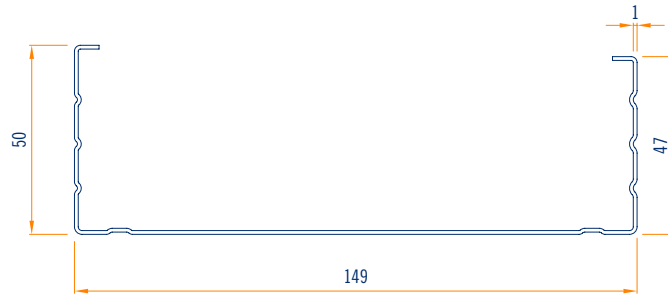

vue frontale échelle 1:2

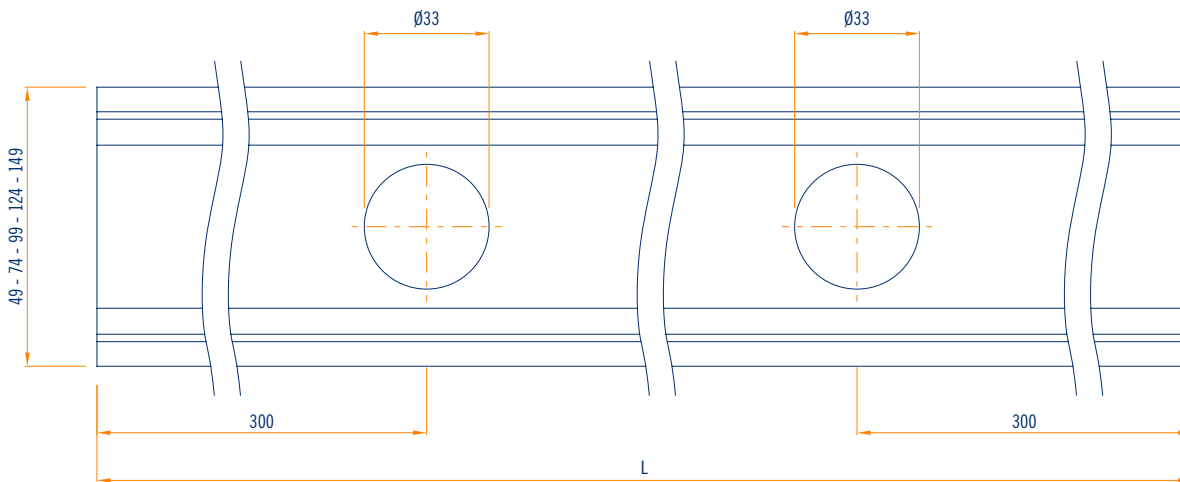

vue en plan profilé perforé échelle 1:2

NOTES IMPORTANTES POUR L'UTILISATION ET LE STOCKAGE DES PRODUITS

Marquage CE

A' préciser que chaque produit CE fait partie d'un kit de suspension / connexion, pour la connexion au système de fixation supérieur et celui de support, **dans les systèmes pour structures en plaque de plâtre**, à utiliser à l'intérieur de bâtiments. Les différents articles sont identifiés dans le catalogue et dans la liste de prix avec la mention CE.

Chaque produit CE est fourni de Déclaration de Prestation (DOP).

Durabilité: catégorie B (Eléments du bâtiment exposés à un taux d'humidité relative variable iusqu'au 90% et à températures variables iusqu'à 30 °C **mais en absence de agents polluants corrosifs**).

Conseils pour le stockage des profilés

Stocker les colis dans des lieux couverts avec une atmosphère relativement sèche et à une température constante, autant que possible, afin d'éviter phénomènes de condensation qui risquent de réduire la couche de passivation à protection de la surface galvanisée.

Dans le cas de stockage à l'extérieur (**déconseillé**), utiliser une couverture qui assure parfaitement la protection du matériel contre les intempéries (pluie, brouillard, neige), tout en veillant que les colis soient légèrement inclinés. Cette couverture doit de toute façon permettre une aération suffisante (éviter de mettre en contact direct les deux surfaces), en sorte que l'humidité ne produise pas phénomènes de condensation.



Metalstampi s.r.l.
Vicolo Biban, 7
31030 Biban di Carbonera (TV) Italy
Tel. +39 0422 398250
export@metalstampi.com
www.metalstampi.com