

---

**REVISIONKLAPPEN  
WHITE BOX  
AUS WEISS LACKIERTEM BLECH**



**METALSTAMPI**

**REVISIONKLAPPEN  
WHITE BOX  
AUS WEISS LACKIERTEM BLECH**

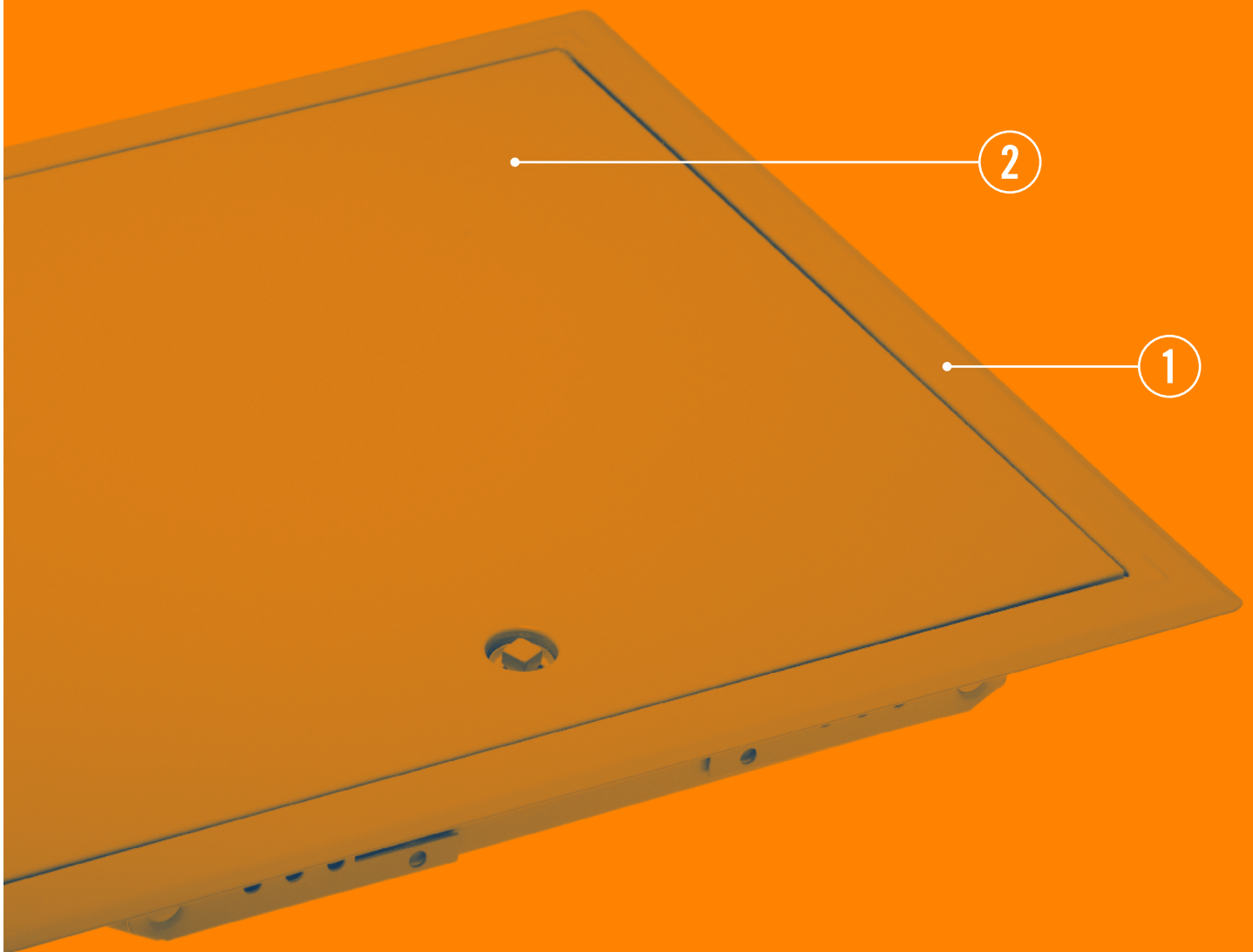

## PRODUKTVORTEILE

- 1 — Sichtbare Oberfläche.
- 2 — Weiß lackierte Oberflächenverarbeitung RAL 9016.
- 3 — Anwendbar auf Verkleidungsstärke 12,5 – 15 – 25 mm.
- 4 — Drehöffnung, herausziehbare Klappe.

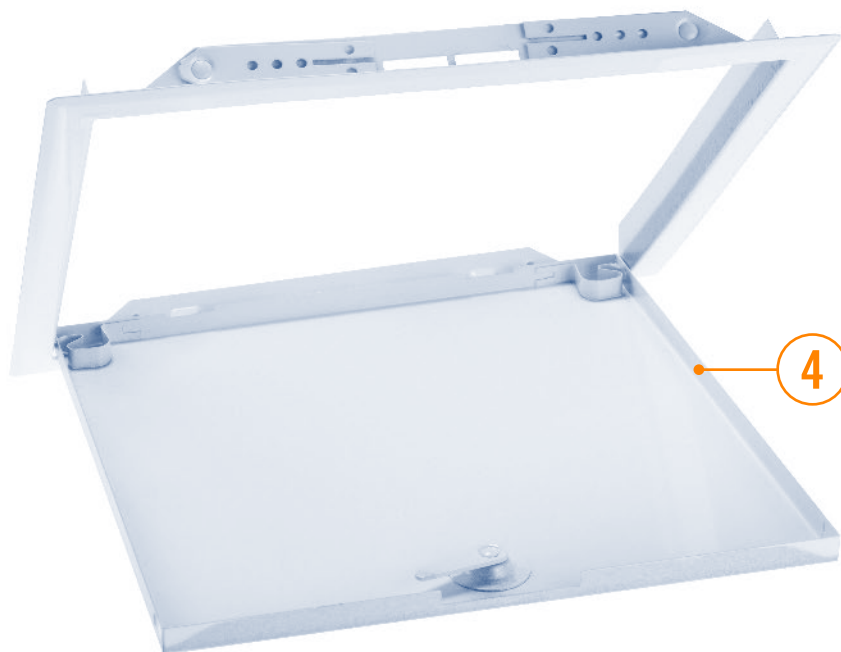

# REVISIONKLAPPEN WHITE BOX

## STANDARD S=12,5 - 15 - 25

Code	Beschreibung	Abmessungen und Dicke mm	Verpackungsgewicht kg	Anwendung	Verpackungsinhalt
	Deckenklappe aus weiß lackiertem Blech Drehöffnung, herausnehmbare Klappe (klares Licht)	klares Licht LxL s 12,5-15-25		Unterdecke Wand	
<b>BW00200200</b>		200x200	0,54		1 Packung
<b>BW00300300</b>		300x300	1,10		1 Packung
<b>BW00400400</b>		400x400	1,60		1 Packung
<b>BW00500500</b>		500x500	2,80		1 Packung
<b>BW00600600</b>		600x600	3,80		1 Packung

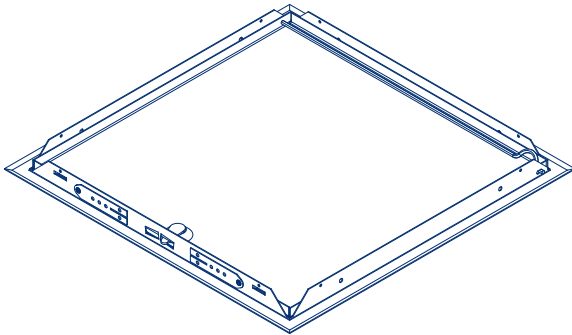

Axonometrie (geschlossen) Maßstab 1:10

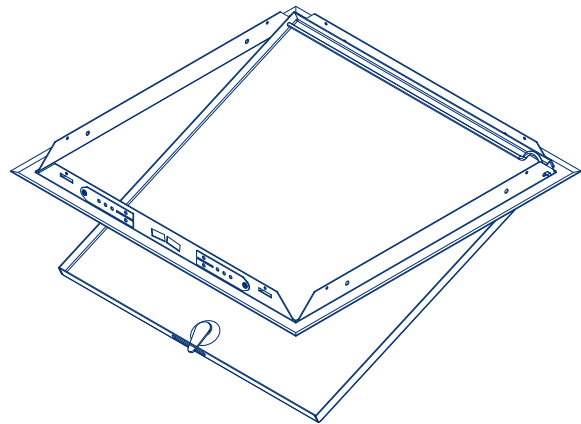

Axonometrie (geöffnet) Maßstab 1:10

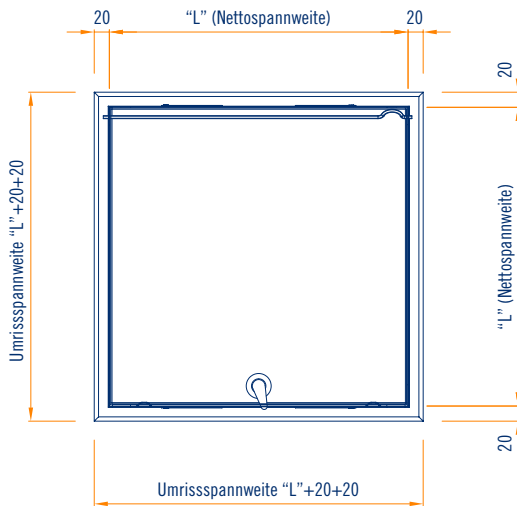

Ansicht im Maßstab (geschlossen) 1:10

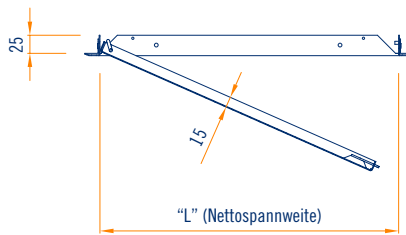

Maßstabschnitt (geöffnet) 1:10

# WICHTIGE HINWEISE FÜR DEN GEBRAUCH UND DIE LAGERUNG VON PRODUKTEN

## CE Kennzeichnung

Es wird darauf hingewiesen, dass ein jedes Produkt Teil eines Aufhängungs- / Verbindungssatzes zum Anschluss an das obere Befestigungssystem und an das Stützelement, darstellt. Diese sind für Trockenbausysteme, **zur Anwendung in Gebäude-Innenräumen**, vorgesehen. Die verschiedenen Komponenten sind im Katalog und in der Preisliste mittels CE-Angabe gekennzeichnet.

**Jedes Produkt mit CE-Kennzeichnung ist mit einer Leistungserklärung (DOP) versehen.**

**Dauerhaftigkeit: Klasse B** (Gebäudekomponenten, die einer relativen Luftfeuchtigkeit von bis zu 90 % und variablen Temperaturen von bis zu 30 °C ausgesetzt sind, jedoch **ohne ätzende Schadstoffe**).

## Tipps zum Lagern der Profile

Lagern Sie die Verpackungen an abgedeckten Orten bei relativ trockener Atmosphäre und einer möglichst konstanten Temperatur, um Kondensationsphänomene zu vermeiden, die die Passivierung zum Schutz der verzinkten Oberfläche verringern können. Verwenden Sie bei eventuell externer Lagerung (**nicht empfohlen**) eine Abdeckung, die den Schutz des Materials vor schlechten Witterungseinflüssen (Regen, Nebel, Schnee) perfekt gewährleistet, und achten Sie darauf, dass die Verpackungen leicht gereinigt gelagert werden. Die Abdeckung muss so beschaffen sein, dass eine ausreichende Belüftung möglich ist (indem die beiden Oberflächen nicht in direkten Kontakt gebracht werden), damit sich die Luftfeuchtigkeit nicht absetzt und sich Kondenswasser ansammelt.



**Metalstampi s.r.l.**  
Vicolo Biban, 7  
31030 Biban di Carbonera (TV) Italy  
Tel. +39 0422 398250  
export@metalstampi.com  
www.metalstampi.com